

C98-SDT Trasmittitore pressione Differenziale

C98-SDT è un innovativo trasmettitore di pressione di ultima generazione con tecnica 2 fili.

Dotato di tastiera e display LCD retroilluminato è disponibile in vari range di misura, con numerose opzioni definibili in fase di ordine, che lo rendono adatto a tutte le applicazioni industriali sia di misura di pressione differenziale, che per misure di portata con pitot e flange e anche per applicazioni gravose di misura di livello in contenitori atmosferici che in pressione.

Dispositivo molto compatto e robusto, adatto alle applicazioni industriali anche molto gravose.



- Specifiche Tecniche Generali:**
- Funzione: Trasmittitore di Pressione Differenziale Digitale
 - Range: Vari da 0÷1kPa fino a 2 Mpa configurabili
 - Common Pressure: 16 - 25 - 40 Mpa (160 - 200 - 400 bar)
 - Uscita Analogica: 4÷20 mA configurabile (Tecnica 2 fili)
 - Precisione: $\pm 0.075\%$
 - Risoluzione A/D: 16 Bit
 - Alimentazione: 12÷42 Vdc - Suggerita 24 Vdc (Tecnica 2 fili)
 - Comunicazione: HART
 - Display & Tastiera: LCD Retroilluminato Opzionale Tastiera in Gomma
 - Attacco Elettrico: Morsetti a vite interni housing
 - Attacco al processo: Cappe filettate oppure a Saldare
 - Materiale Cappe: Vari materiali AISI-316L - Hastelloy C - Tantalio
 - Guarnizioni: Viton - Gomma Nitrilica - PTFE
 - Housing: Lega leggera Verniciata a Fuoco
 - Certificazione: CE - ATEX

Dettagli

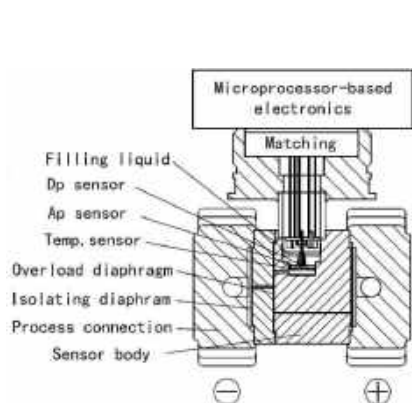

Dimensioni:

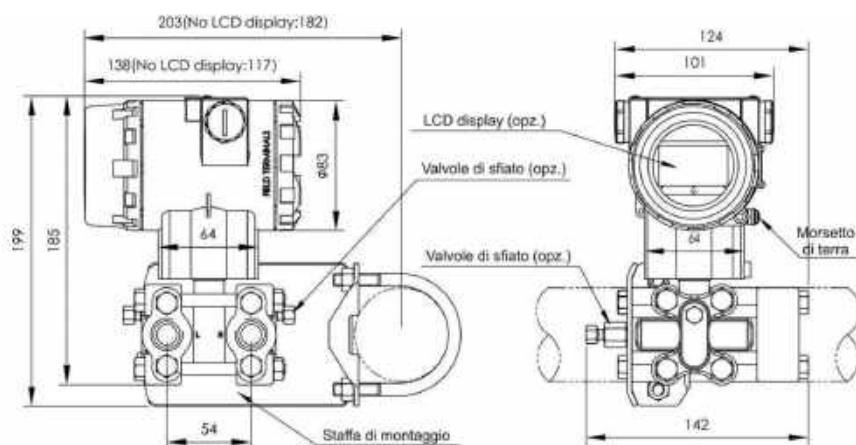

Come Ordinare:

Il Trasmittitore C98-SDT con tutta la documentazione disponibile, gli accessori e i prodotti correlati, sono fruibili e scaricabili online tramite il sito sensorstore.it alla pagina specifica del prodotto, accessibile anche direttamente con Tablet o Smartphone mediante il sistema QRCEam semplicemente inquadrando il codice al lato:



 **CEAM** Control equipment

Via Val D'Orme No. 291 - 50053 Empoli (FI) Italy Tel. (+39) 0571 924181 - Fax. (+39) 0571 924505 - Skype Name: ceam_info
Internet Web Portal: www.ceamgroup.com - E-mail: info@ceamgroup.it - Division Web: www.ceamcontrolequipment.it - Support Web: www.ceamsupport.it
File: C98-SDT_IT_S1 - Rev. 01/20 - © www.ceamgroup.com - Il presente documento è puramente indicativo, e la CEAM si riserva la facoltà di modificarne il contenuto senza darne preavviso alcuno

ISO
9001:2015

